



VINFAST

HƯỚNG DẪN SỬ DỤNG XE MÁY ĐIỆN VINFAST FELIZ S





NHÃN HIỆU: VINFAST

SỐ LOẠI: FELIZ S

HƯỚNG DẪN SỬ DỤNG BOL00008955-07

MỤC LỤC

1. Giới thiệu	1	3.8. Cụm tay lái	15
1.1. Thông điệp từ VinFast	1	3.9. Tay phanh	18
1.2. Hướng dẫn sử dụng tài liệu.....	1	3.10. Chân chống cạnh	18
2. Thông tin an toàn	3	3.11. Khoang chứa đồ dưới yên xe	19
2.1. Vị trí các nhãn mác quan trọng	3	3.12. Cổng sạc.....	20
2.2. Thông tin an toàn	5	3.13. Móc treo mũ bảo hiểm	21
2.2.1. An toàn cho người sử dụng.....	5	3.14. Ứng dụng điện thoại	22
2.2.2. An toàn cho xe.....	6	3.15. Cập nhật phần mềm.....	22
2.2.3. An toàn cháy nổ và bảo vệ môi trường7		4. Khởi động và vận hành	23
3. Tìm hiểu các tính năng của xe	8	4.1. Thao tác cơ bản.....	23
3.1. Góc nhìn phía trước	8	4.2. Kiểm tra trước khi vận hành.....	23
3.2. Góc nhìn từ vị trí người lái	9	4.3. Khóa/mở khóa hệ thống điện.....	24
3.3. Góc nhìn bên trái	10	4.3.1. Chu trình mở khóa xe	24
3.4. Góc nhìn bên phải	11	4.3.2. Chu trình khóa xe.....	24
3.5. Cụm đồng hồ đa chức năng (HMI).....	12	4.3.3. Mở khóa yên xe.....	25
3.6. Khóa điện/khóa cổ xe.....	14	4.4. Vận hành xe điện của bạn.....	25
3.7. Khóa điều khiển tìm xe (RF).....	14	4.4.1. Khởi động xe.....	25
		4.4.2. Phanh xe	26

MỤC LỤC

4.4.3. Dừng xe	26	6.1. Thông tin cơ bản.....	34
4.4.4. Tắt xe	26	6.1.1. Khuyến nghị.....	34
4.5. Hệ thống phanh.....	26	6.1.2. Lịch trình bảo dưỡng.....	34
4.6. Giảm xóc	26	6.2. Những nguyên tắc bảo dưỡng cơ bản.....	36
4.7. Bánh xe và áp suất lốp.....	26	6.2.1. Kiểm tra phanh trước và sau	36
5. Thông tin về pin Lithium-ion và sạc điện.....	28	6.2.2. Kiểm tra mức dầu phanh.....	38
5.1. Pin Lithium-ion	28	6.2.3. Thay dầu phanh.....	39
5.1.1. Tổng quan về pin Lithium-ion	28	6.2.4. Kiểm tra và bôi trơn tay phanh trái-phải	40
5.1.2. Hệ thống quản lý pin Lithium-ion	29	6.2.5. Kiểm tra độ rơ của tay phanh.....	40
5.2. Bộ sạc kèm theo xe	30	6.2.6. Công tắc đèn phanh.....	41
5.3. Sạc điện cho xe	31	6.2.7. Đèn/Còi/Công tắc/Đồng hồ.....	41
5.3.1. Quy trình sạc điện cho xe	32	6.2.8. Kiểm tra giảm xóc trước	41
5.3.2. Gợi ý khi sử dụng	33	6.2.9. Bánh trước.....	42
5.3.3. Chỉ thị trên cụm đồng hồ đa chức năng HMI.....	33	6.2.10. Lốp xe	43
5.3.4. Chỉ thị trên sạc điện.....	33	6.2.11. Vành mâm đúc.....	45
5.4. Lắp thêm thiết bị điện lên xe	33	6.2.12. Kiểm tra vòng bi bánh xe.....	45
6. Bảo dưỡng và điều chỉnh định kỳ.....	34		

6.2.13. Kiểm tra và bôi trơn chân chống đứng và chân chống cạnh	46	9.1.3. Số khóa điện/khóa cổ xe	56
6.2.14. Kiểm tra cổ phốt	46	9.2. Thông số kỹ thuật	56
6.2.15. Pin Lithium-ion	47		
7. Xử lý sự cố	48		
7.1. Cụm đồng hồ đa chức năng HMI hiện biểu tượng lỗi	48		
7.2. Vặn ga xe không chạy	50		
7.3. Xe liên tục báo chống trộm	50		
7.4. Không khởi động được xe	50		
8. Chăm sóc và bảo quản xe	51		
8.1. Chăm sóc xe	51		
8.2. Rửa xe	51		
8.3. Vận chuyển xe	52		
9. Thông số kỹ thuật	53		
9.1. Mã số nhận dạng phương tiện	53		
9.1.1. Số khung	53		
9.1.2. Số động cơ	55		

1. GIỚI THIỆU

1.1. Thông điệp từ VinFast

Xin chúc mừng và cảm ơn bạn đã chọn mua xe máy điện FELIZ S. Sự lựa chọn của bạn đã góp phần giúp cho môi trường sống của chúng ta trở nên xanh và sạch hơn.

Cuốn hướng dẫn sử dụng này cung cấp cho bạn những kiến thức hữu ích để làm quen và hiểu sự hoạt động của xe điện FELIZ S cũng như bảo trì, bảo dưỡng chiếc xe của bạn đúng cách.

Tất cả các thông tin trong tài liệu này chỉ mới nhất tại thời điểm in. Do chính sách liên tục cải tiến sản phẩm, nên VinFast giữ lại quyền thay đổi nội dung mà không cần báo trước. Các thông tin về sản phẩm của VinFast được chia sẻ tại: www.vinfastauto.com.

CHÚ Ý: Tài liệu hướng dẫn sử dụng này nên được xem như là một phần không thể thiếu của xe. Bạn nên cất trên xe để tiện tham khảo và tài liệu nên được kèm theo xe khi đổi chủ sở hữu.

Khi có nhu cầu sửa chữa, bảo dưỡng bạn hãy mang xe đến các nhà phân phối (NPP) và xưởng dịch vụ (XDV) của VinFast. Các kỹ thuật viên của NPP và XDV (đã được qua đào tạo và có chứng chỉ cấp bởi VinFast) sẽ mang đến cho bạn sự phục vụ tận tâm và chu đáo nhất.

1.2. Hướng dẫn sử dụng tài liệu

⚠ CẢNH BÁO!

Vui lòng đọc kỹ toàn bộ tài liệu này trước khi vận hành xe. Đừng thử vận hành xe cho đến khi bạn đã có đầy đủ kiến thức về hệ thống điều khiển, các tính năng vận hành của chiếc xe. Kiểm tra xe thường xuyên, thực hiện bảo dưỡng phù hợp cùng với kỹ năng lái xe tốt giúp bạn sử dụng xe một cách an toàn, tin cậy. Việc bỏ qua một số nội dung trong tài liệu này có thể khiến bạn mất quyền bảo hành.

Hãy xem mục lục để xác định phần nội dung nào bạn muốn tìm.

Trong tài liệu có một số nội dung được đặc biệt nhấn mạnh mà bạn cần chú ý:



NGUY HIỂM!: Chỉ ra những điểm có thể gây thương tích cho bạn hoặc người khác.

CẢNH BÁO!: Chỉ ra những điểm có thể gây hỏng hóc cho xe điện của bạn.

CHÚ Ý: Chỉ rõ những thao tác đặc biệt cần phải tuân thủ để tránh hư hỏng cho xe hoặc tài sản khác.

Viết tắt	Giải nghĩa
HMI	Cụm đồng hồ đa chức năng
BMS	Hệ thống quản lý pin Lithium-ion
SOC	Dung lượng pin Lithium-ion còn lại
MCU	Bộ điều khiển động cơ
Khóa RF	Khóa điều khiển tìm xe
Chế độ Parking	Chế độ vô hiệu hóa tay ga

2. THÔNG TIN AN TOÀN

2.1. Vị trí các nhãn mác quan trọng

Đọc và hiểu tất cả các nhãn mác trên xe. Những nhãn mác này chứa các thông tin quan trọng để bạn vận hành xe an toàn và đúng cách. Không được bóc bất kỳ một nhãn mác nào trên xe. Nếu những nhãn mác này khó đọc hoặc bị bong ra, hãy đến NPP và XDV của VinFast để thay thế.

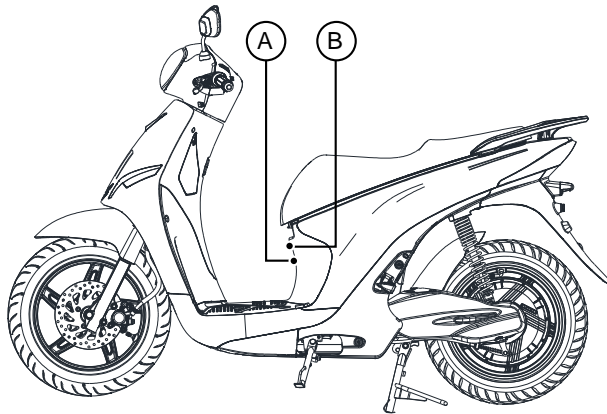

A. Tem nhãn hàng hóa

XE MÔ TÔ HAI BÁNH (ĐIỆN)

Nhãn hiệu: VINFAST

Số loại:

* Lắp ráp tại: Công ty Cổ Phần Sản Xuất & Kinh Doanh VINFAST.

Đ/c: Khu kinh tế Đình Vũ-Cát Hải, Đảo Cát Hải, Thị trấn Cát Hải, Huyện Cát Hải, Thành phố Hải Phòng, Việt Nam.

* Chỉ tiêu cơ bản: Khối lượng bản thân:

Công suất danh định động cơ:

* Chứng nhận chất lượng số:

* Năm sản xuất: XXXX

Xuất xứ: Việt Nam.

* Xem chi tiết tại hướng dẫn sử dụng kèm theo xe.

B. Tem thông số lốp

THÔNG SỐ LỐP

ÁP SUẤT LỐP NGUỘI:

[NGƯỜI LÁI VÀ NGƯỜI NGỒI SAU]	TRƯỚC	2.00kgf/cm ²
	SAU	2.25kgf/cm ²

CỖ LỐP: TRƯỚC	90/90-14M/C 46P	SAU	120/70-14M/C 61P
---------------	-----------------	-----	------------------

XE NÀY ĐƯỢC TRANG BỊ LỐP KHÔNG SĂM

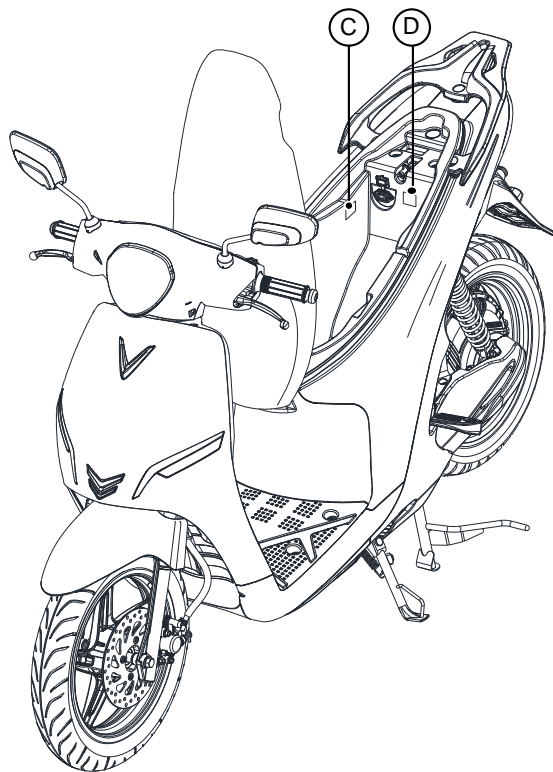

C. Tem khuyến cáo sử dụng pin Lithium-ion

! KHUYẾN CÁO!

 Không nên để dung lượng pin **<20%** trong thời gian dài, có thể dẫn đến kiệt pin

 Không nên sạc khi nhiệt độ pin **>45°C**

 Liên hệ tổng đài **1900 23 23 89** để được hỗ trợ khẩn cấp

///

D. Tem thông số pin sử dụng

PIN SỬ DỤNG

Nhãn hiệu: VINFAST
Số loại:
Số GCN:
Điện áp & dung lượng pin: 48Ah-70.4v



2.2. Thông tin an toàn

2.2.1. An toàn cho người sử dụng

- Tuyệt đối không lái xe sau khi uống rượu bia hoặc sử dụng chất kích thích.
- Trước khi lái xe, phải chắc chắn rằng bạn đã hiểu rõ quy trình vận hành và thành thạo kỹ năng điều khiển xe an toàn.
- Người lái và người ngồi sau phải đội mũ bảo hiểm đã được kiểm định chất lượng.
- Luôn sử dụng các thiết bị hỗ trợ an toàn lái xe:
 - + Nên sử dụng kính chống bụi khi lái xe và kính chống bụi hoặc kính che mặt không được che khuất tầm nhìn.
 - + Nên mặc áo sáng màu hoặc có phản quang khi lưu thông trên đường vào ban đêm.
- Tư thế lái xe nghiêm túc: Luôn để hai tay lên tay lái, cả hai bàn chân lên sàn để chân, hãy nhớ không sử dụng điện thoại, máy nghe nhạc khi đang lái xe.
- Tránh mở hết tay ga và tăng tốc đột ngột. Để phát huy tối đa hiệu quả phanh, nên bóp đồng thời cả hai phanh, không bóp phanh quá đột ngột.
- Luôn tuân thủ các quy định an toàn của luật giao thông đường bộ, tuân thủ quy định về tốc độ. Chú ý tình trạng mặt đường, giao thông khi vận hành xe.
- Điều chỉnh tay ga phù hợp với từng địa hình di chuyển. Tăng ga từ từ khi khởi hành.

THÔNG TIN AN TOÀN

- Luôn chú ý tín hiệu từ các phương tiện giao thông khác, hãy nhớ bật đèn xi-nhan trước khi rẽ hoặc thay đổi làn đường, chắc chắn rằng những người điều khiển xe khác có thể nhìn thấy bạn đồng thời sử dụng còi xe khi cần thiết. Luôn sử dụng đèn chiếu xa/chiếu gần khi vận hành xe trong điều kiện trời tối.
- Vận hành xe một cách cẩn thận khi gặp thời tiết và địa hình không thuận lợi.
- Lưu ý đỗ hoặc dừng xe trên bề mặt bằng phẳng và chắc chắn.

⚠ CẢNH BÁO!

Điện áp hệ thống điện trên xe cao hơn 60V có thể gây nguy hiểm cho người dùng.

- Xe điện của bạn có chứa các thiết bị hoạt động ở điện áp cao trên 60V. Mức điện áp này là nguy hiểm và có thể gây thương tích khi tiếp xúc với cơ thể. Hãy trang bị các biện pháp phòng ngừa cần thiết trước khi tiếp xúc với hệ thống điện trên xe.
- Nếu xảy ra hỏa hoạn với xe điện, hãy dập tắt đám cháy bằng bình cứu hỏa dạng bột. Sau đó áp dụng các phương án chữa cháy bằng nước khác.
- Vận hành xe trong điều kiện thời tiết mưa bão, ngập lụt không chỉ gây nguy hiểm cho người lái mà còn có thể gây hỏng hóc hệ thống điện trên xe.

2.2.2. An toàn cho xe

- Kiểm tra xe trước khi vận hành để đảm bảo tình trạng xe và cảm giác lái xe tốt nhất.
- Thường xuyên mang xe đến cửa hàng ủy quyền chính hãng để kiểm tra, bảo dưỡng định kỳ.
- Không để áo mưa, hàng hóa công kênh che khuất các đèn tín hiệu trên xe.

- Kết cấu xe chỉ thiết kế cho 1 người lái và 1 người ngồi sau.
- Tuyệt đối không chở người, hàng hóa vượt quá tải trọng của xe.
- Vận hành trong điều kiện trời mưa đường ngập úng: Động cơ được thiết kế kín, chống nước xâm nhập, tuy nhiên để đảm bảo an toàn, tuổi thọ cho động cơ, hạn chế việc vận hành trong điều kiện nước ngập quá trục động cơ
- Vận hành xe điện trong điều kiện thời tiết quá nóng có thể xảy ra hiện tượng hiệu năng của xe giảm để làm giảm sự phát nhiệt. Pin Lithium-ion sẽ ngừng hoạt động khi nhiệt độ bên trong pin vượt ngưỡng 60°C.

2.2.3. An toàn cháy nổ và bảo vệ môi trường

- Tuân thủ tất cả các quy định của pháp luật khi vứt bỏ pin đã qua sử dụng.
- Không tự ý sửa chữa pin khi xảy ra sự cố mà phải đem đến trung tâm bảo hành gần nhất của VinFast để khắc phục.
- Không đặt xe gần lửa và các nguồn nhiệt như bếp, lò sưởi dẫn tới pin có thể cháy, nổ khi quá nóng.
- Không được đập vỡ hoặc đâm thủng pin. Tránh đè nén pin với áp lực lớn, việc này có thể dẫn đến ngắn mạch bên trong và phát sinh sự cố cháy nổ.

3. TÌM HIỂU CÁC TÍNH NĂNG CỦA XE

3.1. Góc nhìn phía trước

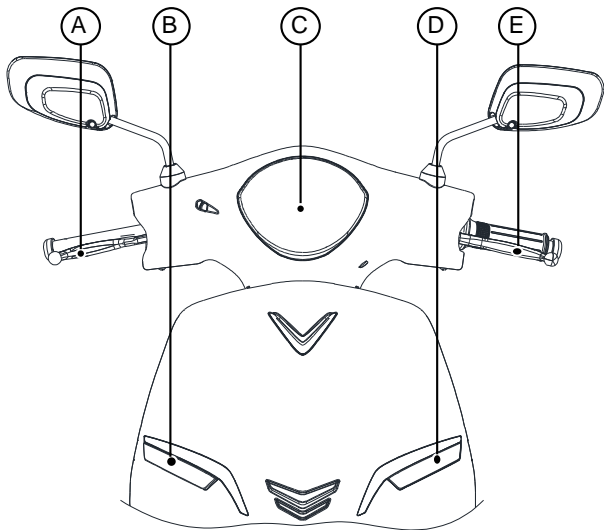

- A. Tay phanh phải
- B. Đòn xi-nhan phải
- C. Đèn pha
- D. Đòn xi-nhan trái
- E. Tay phanh trái

3.2. Góc nhìn từ vị trí người lái

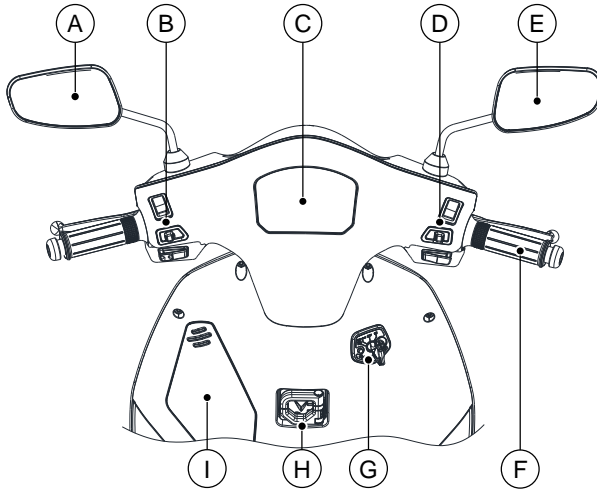

- A. Gương chiếu hậu trái
- B. Cụm công tắc trái
- C. Cụm đồng hồ đa chức năng
- D. Cụm công tắc phải
- E. Gương chiếu hậu phải
- F. Tay ga
- G. Cụm ổ khóa
- H. Móc treo đồ
- I. Cốp đồ trước

3.3. Góc nhìn bên trái

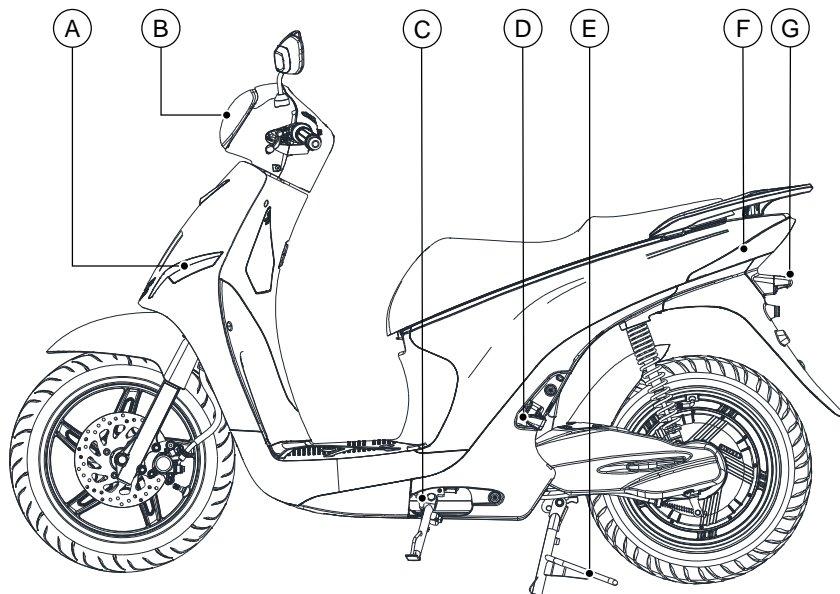

A. Đèn xi-nhan trái phía trước

B. Cụm đèn trước

Cụm đèn trước bao gồm đèn chiếu xa, đèn chiếu gần.

C. Chân chống cạnh

D. Đế chân sau trái

E. Chân chống giữa

F. Cụm đèn hậu: Bao gồm đèn phanh, đèn xi-nhan sau và đèn vị trí.

G. Đèn soi biển số

3.4. Góc nhìn bên phải

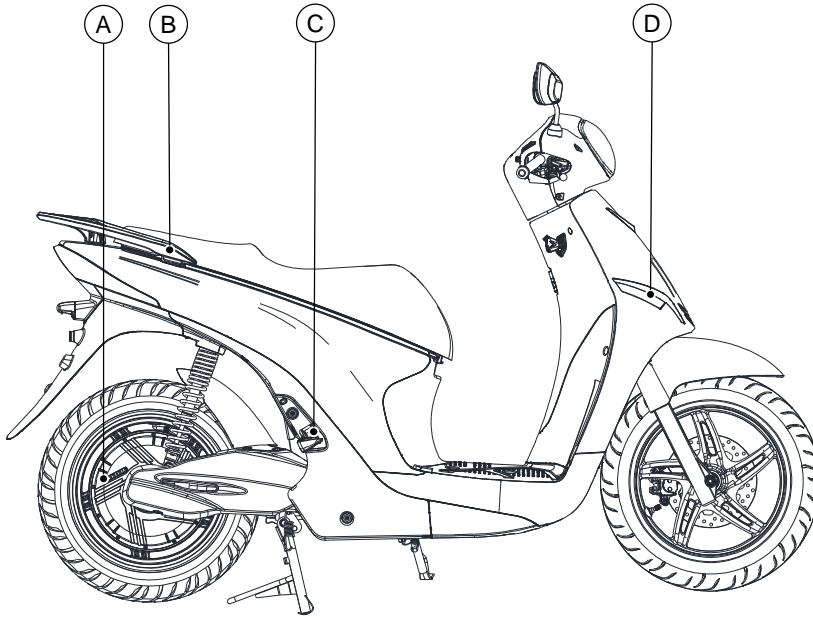

- A. Động cơ tích hợp trong vành sau
- B. Tay dắt xe
- C. Đỡ chân sau phải
- D. Xi-nhan phải phía trước

3.5. Cụm đồng hồ đa chức năng (HMI)

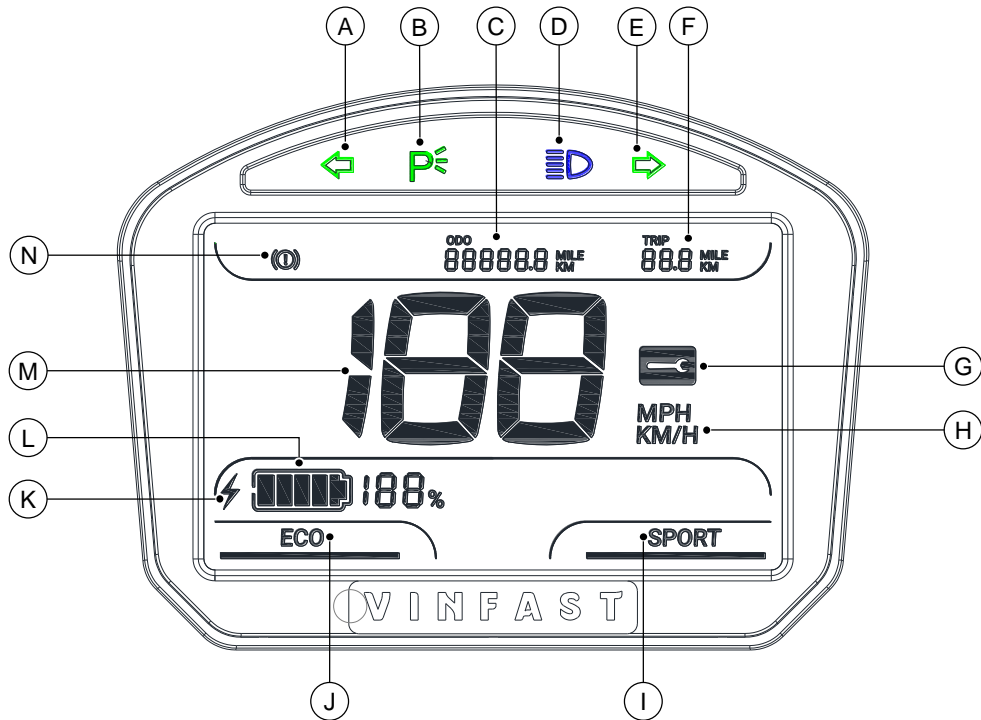

- A. Đèn chỉ thị rẽ trái
- B. Đèn chỉ thị chế độ Parking
- C. Hiển thị tổng quãng đường xe đã đi được
- D. Đèn chỉ thị bật đèn chiếu xa
- E. Đèn chỉ thị rẽ phải
- F. Quãng đường của hành trình
- G. Chỉ thị có lỗi trong hệ thống
- H. Đơn vị tốc độ xe
- I. Chế độ lái SPORT

- J. Chế độ lái ECO
- K. Biểu tượng thông báo sạc điện đang hoạt động
- L. Thông tin pin Lithium-ion
 - Bao gồm: Dung lượng còn lại, trạng thái sạc điện.
 - Thanh hiển thị dung lượng còn lại bắt đầu nhấp nháy khi SOC < 20%.
 - Biểu tượng pin Lithium-ion bắt đầu nhấp nháy khi SOC < 10%.
- M. Hiển thị tốc độ xe
- N. Chỉ thị phanh điện và chân chống cạnh

TÌM HIỂU CÁC TÍNH NĂNG CỦA XE

3.6. Khóa điện/khóa cổ xe

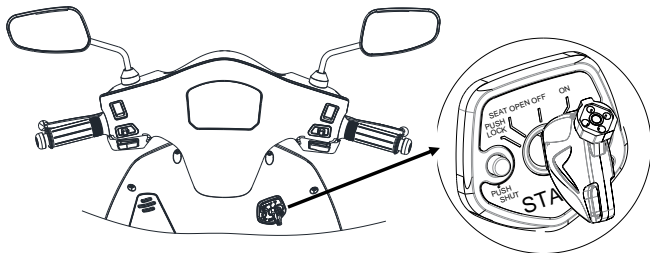

Khóa điện chính của xe được đặt ở vị trí bên phải cổ xe. Các chế độ hoạt động và chức năng của khóa gồm có:

- Bật/Tắt điện hệ thống
- Khóa cổ xe
- Mở hộp chứa đồ sau xe

3.7. Khóa điều khiển tìm xe (RF)

Mỗi xe được trang bị 2 khóa điện tử có chức năng tương tự nhau. Khóa đã được ghép đôi với xe khi giao cho khách hàng. Khóa điều khiển từ xa phối hợp làm việc với khóa điện/khóa cổ xe nhằm tăng mức độ an toàn cho xe.

- A. Bật chống trộm
- B. Tắt chống trộm
- C. Tìm xe

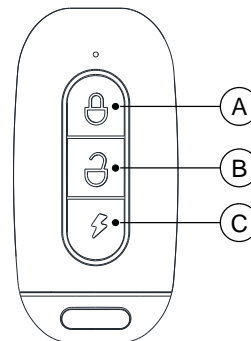

3.8. Cụm tay lái

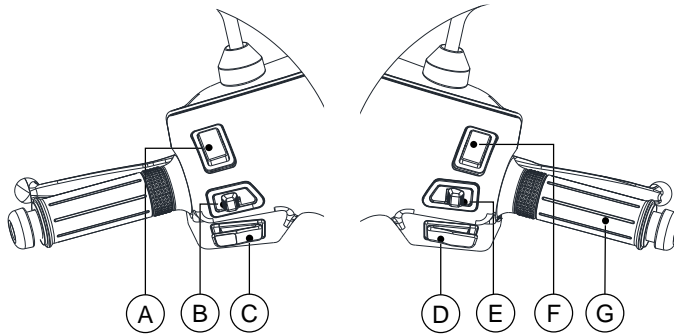

- A. Công tắc đèn chiếu xa/chiếu gần
- B. Công tắc đèn xi-nhan
- C. Công tắc còi
- D. Nút kích hoạt/vô hiệu hóa tay ga
- E. Công tắc đèn vị trí và đèn trước
- F. Công tắc chế độ lái
- G. Tay ga điện

A. Công tắc đèn chiếu xa/chiếu gần



Công tắc có thể lựa chọn giữa 2 vị trí:

	<p>Bật đèn chiếu xa</p>	<p>Khi chuyển công tắc đèn sang vị trí chiếu xa. Chỉ thị đèn chiếu xa trên HMI được bật sáng.</p>
	<p>Bật đèn chiếu gần</p>	<p>Khi chuyển công tắc đèn sang vị trí chiếu gần. Chỉ thị đèn chiếu xa trên HMI tắt đi.</p>

B. Công tắc đèn xi-nhan

Công tắc có thể lựa chọn giữa 3 vị trí:

TÌM HIỂU CÁC TÍNH NĂNG CỦA XE

	Bật đèn xi-nhan trái	Khi gạt công tắc sang trái, xe sẽ nhấp nháy đồng thời cả 3 đèn: Đèn xi-nhan trái trước, đèn xi-nhan sau trái và đèn chỉ thị xi-nhan trái trên HMI.
Vị trí giữa	Tắt đèn xi-nhan	Khi nhấn vào vị trí giữa của công tắc, tất cả các đèn xi-nhan và đèn chỉ thị xi-nhan trên HMI sẽ tắt.
	Bật đèn xi-nhan phải	Khi gạt công tắc sang phải, xe sẽ nhấp nháy đồng thời cả 3 đèn: Đèn xi-nhan trước phải, đèn xi-nhan sau phải và đèn chỉ thị xi-nhan phải trên HMI.

C. Công tắc còi

	Vì xe máy điện hoạt động khá yên tĩnh, do vậy cần chú ý quan sát và sử dụng còi khi cần thiết.
---	--

D. Nút kích hoạt/vô hiệu hóa tay ga



Nút được sử dụng để kích hoạt/vô hiệu hóa tay ga.

	Vô hiệu hóa tay ga (Parking)	<p>Khi xe không di chuyển ở trong chế độ lái, bóp giữ phanh và nhấn nút một lần:</p> <ul style="list-style-type: none">• Chỉ thị chế độ Parking trên HMI sẽ bật sáng• Động cơ điện được tắt đi và sẽ không phản hồi cho đến khi nó được bật lại• Công tắc không tắt toàn bộ hệ thống điện trên xe mà chỉ tắt động cơ điện
---	------------------------------	---

	<p>Kích hoạt tay ga</p>	<p>Khi xe đang ở trong chế độ Parking, bóp giữ phanh và nhấn nút một lần:</p> <ul style="list-style-type: none"> • Chỉ thị chế độ Parking trên HMI sẽ tắt đi • Xe sẵn sàng ở chế độ lái
---	-------------------------	---

E. Công tắc đèn vị trí và đèn trước

Công tắc có thể lựa chọn giữa 3 vị trí:

	<p>Tắt</p>	<p>Tắt đèn vị trí sau xe và đèn trước.</p>
	<p>Bật đèn vị trí</p>	<p>Bật đèn vị trí sau xe.</p>
	<p>Bật đèn trước</p>	<p>Bật đèn trước, đèn vị trí sau xe. Lúc này, trạng thái đèn trước phụ thuộc vào trạng thái công tắc đèn chiếu xa/chiếu gần.</p>

F. Công tắc chế độ lái

Công tắc có thể lựa chọn giữa 2 vị trí ECO và SPORT. Bạn có thể chuyển giữa hai chế độ lái này trong khi lái xe.

 <p>ECO</p>	<p>Chế độ tiết kiệm</p>	<p>Chế độ ECO là một chế độ tiết kiệm năng lượng, nó thích hợp khi bạn muốn tăng tốc chậm hơn.</p>
<p>SPORT</p>	<p>Chế độ thể thao</p>	<p>Chế độ SPORT sẽ phát huy gia tốc và tốc độ tốt nhất của xe, thích hợp trong các trường hợp muốn tăng tốc nhanh.</p>

G. Tay ga điện

TÌM HIỂU CÁC TÍNH NĂNG CỦA XE

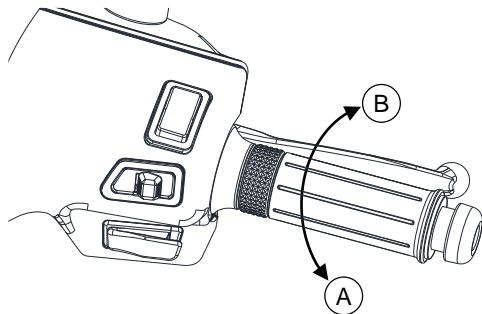

- Vận tay ga điện theo chiều (A) sẽ cấp năng lượng ra động cơ điện để xe tiến về phía trước. Năng lượng cấp cho động cơ điện tỉ lệ thuận với góc vận tay ga điện.
- Vận tay ga điện theo chiều (B) để giảm năng lượng cho động cơ điện (bóp phanh để giảm tốc độ xe).
- Khi xe đang chạy và tay ga điện được thả về trạng thái ban đầu, động cơ sẽ không tiêu thụ năng lượng, lúc đó xe tiếp tục chạy do quán tính.

3.9. Tay phanh

Khi tay phanh trái hoặc phải được bóp, nó đồng thời tác động vào công tắc phanh điện. Khi chế độ phanh điện được kích hoạt:

- Đèn phanh được bật sáng.
- Chỉ thị phanh  hiển thị trên HMI.
- Một phần năng lượng được chuyển hóa thành điện năng và nạp vào pin Lithium-ion. Tính năng chuyển hóa năng lượng phanh thành điện năng và nạp lại pin Lithium-ion còn được gọi bằng thuật ngữ phanh tái sinh.

3.10. Chân chống cạnh

Chân chống cạnh được bố trí ở bên trái khung xe. Dùng chân để nâng hoặc hạ chân chống cạnh khi xe đang ở tư thế thẳng đứng.

⚠ CẢNH BÁO!

Không điều khiển xe khi chân chống cạnh chưa được gạt lên hoặc gạt lên không hoàn toàn, vì chân chống cạnh có thể chạm đất và dẫn đến xảy ra mất kiểm soát.

Chân chống cạnh và cảm biến chân chống cạnh phối hợp làm việc với nhau nhằm tăng độ an toàn khi người dùng vận hành xe:

- Khi đang vận hành trên đường, nếu chân chống cạnh được gạt xuống, xe ngắt lực đẩy và tiếp tục chạy do quán tính, chỉ thị phanh  nhấp nháy trên màn hình HMI.
- Sau khi xe dừng hẳn, người dùng sẽ không thể điều khiển động cơ khi chân chống cạnh chưa được gạt lên.

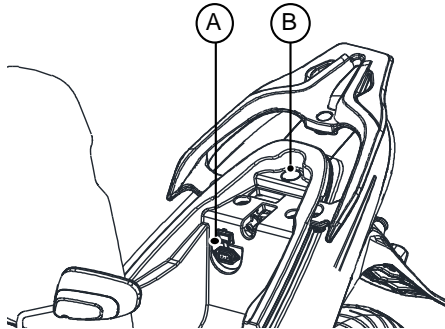
3.11. Khoang chứa đồ dưới yên xe

Xe có một khoang chứa đồ dưới yên xe. Khi để tài liệu hướng dẫn này hay các tài liệu khác trong khoang chứa đồ, phải bọc kín lại bằng các túi ni-lông để tránh bị ẩm ướt. Khi rửa xe, phải cẩn thận tránh nước lọt vào khoang chứa đồ.

Trong khoang chứa đồ của xe có cổng sạc điện (A) và công tắc pin(B).

Lưu ý: Không nên để đồ vật giá trị trong khoang chứa đồ dưới yên xe.

⚠ CẢNH BÁO!

- Không đặt các vật dụng có nhiệt độ cao, vật dụng ướt, vật sắc nhọn vào trong khoang chứa đồ.
- Khi để bộ sạc trong khoang chứa đồ cần gói bộ sạc bằng vật liệu chống sốc.
- Không để bộ sạc trong cốp xe khi đang sạc xe vì bộ sạc có thể bị quá nhiệt và gây ra cháy nổ.

3.12. Cổng sạc

Cổng sạc điện cho xe được bố trí trong khoang chứa đồ dưới yên xe.

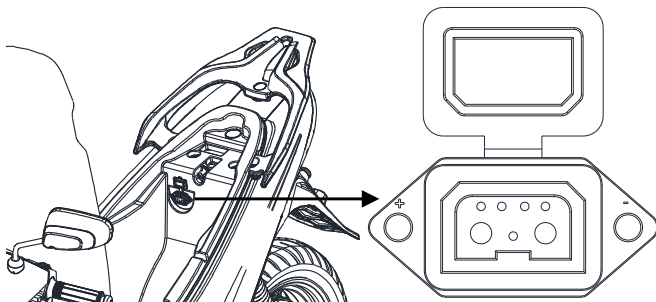

Cổng sạc

Cổng sạc đi kèm nắp đậy nhằm ngăn vật thể lạ rơi vào gây sự cố điện không mong muốn cho hệ thống. Hãy đóng nắp đậy cổng sạc lại sau khi sử dụng.

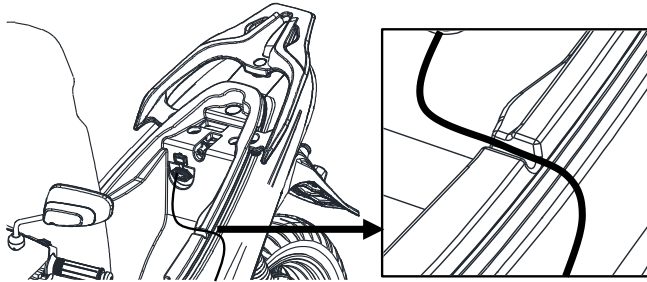

Rãnh dành cho dây sạc

Khi cắc sạc trên xe, lưu ý chạy dây sạc qua rãnh để tránh làm hỏng dây sạc khi yên được đống lại. Tham khảo hình minh họa.

3.13. Móc treo mũ bảo hiểm

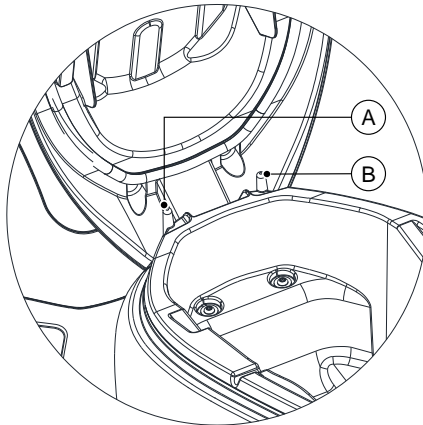

Móc treo mũ bảo hiểm (A) và (B) được bố trí dưới yên xe.

Để treo mũ bảo hiểm:

1. Mở yên xe (xem mục **4.3.3. Mở khóa yên xe**).
2. Móc mũ bảo hiểm vào móc treo sau đó đống chặt yên xe lại.

CHÚ Ý: Không được chạy xe khi mũ bảo hiểm vẫn còn treo trên xe vì mũ bảo hiểm có thể va quệt gây mất điều khiển và dẫn đến tai nạn.

Để lấy mũ bảo hiểm ra:

Mở yên xe, lấy mũ bảo hiểm ra khỏi móc treo, sau đó đống yên xe lại.

3.14. Ứng dụng điện thoại

Ứng dụng điện thoại hỗ trợ người dùng kết nối với xe và thực hiện các tác vụ nâng cao.

Ứng dụng điện thoại luôn sẵn sàng trên App Store và Google Play Store, bạn có thể tải và cài đặt miễn phí để khám phá các tính năng cao cấp khác. Liên hệ NPP và XDV của VinFast để biết thêm chi tiết.

3.15. Cập nhật phần mềm

Các bản cập nhật phần mềm nhằm đảm bảo rằng sản phẩm hoặc dịch vụ sẽ luôn đáp ứng tốt mục đích sử dụng. Đây có thể chỉ là những thay đổi chỉnh sửa nhỏ nhưng có tác dụng giữ cho sản phẩm hoạt động tốt và duy trì hiệu suất cao trong suốt vòng đời của xe thông qua việc cập nhật phần mềm, nhằm mục đích cuối cùng là làm hài lòng khách hàng. Bên cạnh đó, nhiều phần mềm rất lớn đến mức sẽ luôn tồn tại những lỗi sai sót hoặc điểm yếu không tránh khỏi trong phần mềm. Chúng tôi làm việc không mệt mỏi để tìm ra những lỗi, sai sót hoặc điểm yếu này và khắc phục chúng để đảm bảo chúng không thể gây ra thiệt hại tiềm tàng. Do vậy, cùng với việc tăng hiệu suất bằng cách cung cấp chức năng được cải thiện, các bản cập nhật phần mềm cũng giúp sản phẩm trở nên an toàn hơn. Điều đó đảm bảo sản phẩm của bạn luôn được duy trì ở trạng thái tốt và do đó ít có khả năng gặp lỗi. Bạn sẽ nhận được các bản cập nhật chỉ từ VinFast hoặc các nguồn được cho phép.

Một số bản cập nhật rất quan trọng nên các phần mềm của chúng tôi sẽ áp dụng các bản cập nhật quan trọng này mà không cần xác nhận từ người dùng. Trong trường hợp đó, chúng tôi sẽ gửi cho bạn thông báo về việc cập nhật tự động thông qua App VinFast E-Scooter hoặc tin nhắn đến số điện thoại của khách hàng đã được đăng ký từ trước, dự kiến trước thời điểm cập nhật 3 ngày, trừ trường hợp đặc biệt khi có lý do mà thời gian báo trước phải ngắn hơn.

4. KHỞI ĐỘNG VÀ VẬN HÀNH

Phần này trang bị cho người dùng hiểu biết về:

- Cách kiểm tra một số điểm quan trọng trước khi vận hành xe.
- Chu trình khởi động, vận hành xe.

4.1. Thao tác cơ bản

Thao tác cơ bản khi vận hành xe điện của bạn được mô tả ngắn gọn theo sơ đồ bên dưới, bạn hãy đi vào chi tiết từng phần theo như hướng dẫn để biết thêm chi tiết.

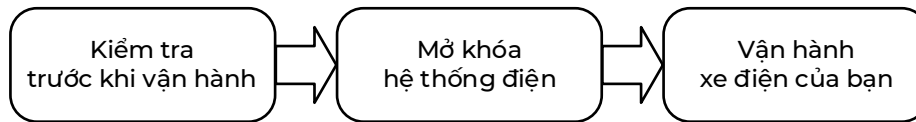

4.2. Kiểm tra trước khi vận hành

Trước khi vận hành xe điện, hãy chú ý kiểm tra các điểm sau đây:

- Pin Lithium-ion: Kiểm tra dung lượng pin để chắc chắn rằng năng lượng đủ dùng cho hành trình sắp tới.
- Phanh: Bóp chặt tay phanh sau đó thử đẩy xe tiến và lùi để kiểm tra độ ăn của phanh. Phải đảm bảo phanh hoạt động tốt.
- Tay ga điện: Tắt khóa điện/khóa cổ xe về vị trí OFF, thử vận và thả tay ga để kiểm tra khả năng vận hành mượt mà và tự trả về vị trí ban đầu của tay ga.
- Lốp xe: Kiểm tra áp suất và độ mòn của cả hai lốp xe. Xem mục **6.2.10. Lốp xe** để biết thêm chi tiết.

- Hệ thống điện: Kiểm tra chức năng hoạt động của hệ thống đèn trước, đèn xi-nhan, còi, cụm đồng hồ đa chức năng, chân chống cạnh, hệ thống đèn hậu.
- Công tắc pin ở vị trí bật (ON).

4.3. Khóa/mở khóa hệ thống điện

4.3.1. Chu trình mở khóa xe

Cách mở khóa xe:

1. Nhấn nút mở khóa (I) trên khóa RF. Xe phát âm thanh mở khóa.
2. Dùng chuôi chìa khóa để mở nắp bảo vệ (A) bằng cách xoay chốt (G) theo hướng xuôi chiều kim đồng hồ.
3. Cắm chìa khóa vào khóa cổ và vặn theo chiều kim đồng hồ đến vị trí ON (F). Trong quá trình xe khởi động, bạn có thể nghe thấy một tiếng “tách” khi pin Lithium-ion bật lên.
4. Sau khi mở khóa xe, cụm đồng hồ đa chức năng bật sáng, xe điện vào chế độ Parking.

4.3.2. Chu trình khóa xe

Tắt xe:

Từ vị trí ON, vặn chìa khóa đến vị trí OFF để tắt xe, bạn có thể nghe thấy một tiếng “tách” khi pin Lithium-ion tắt đi.

Sử dụng kết hợp khóa cổ và khóa RF khi đỗ xe để phòng ngừa sử dụng trái phép và trộm cắp xe.

Khóa điện/ khóa cổ xe:

1. Xoay hết hành trình tay lái về phía bên trái.
2. Từ vị trí OFF (E), ấn và xoay chìa khóa theo chiều ngược chiều kim đồng hồ đến khi hết hành trình ở vị trí (C).
3. Rút chìa khóa ra khỏi ổ khóa (A).
4. Nhấn nút đóng nắp khóa an toàn (B) để đẩy nắp khóa an toàn lại.

Khóa chống trộm:

1. Sau khi khóa cổ xe, nhấn nút KHÓA (H) trên khóa RF.
2. Xe thông báo khóa thành công bằng hiệu lệnh âm thanh khóa xe. Lúc này, chế độ chống trộm được kích hoạt.

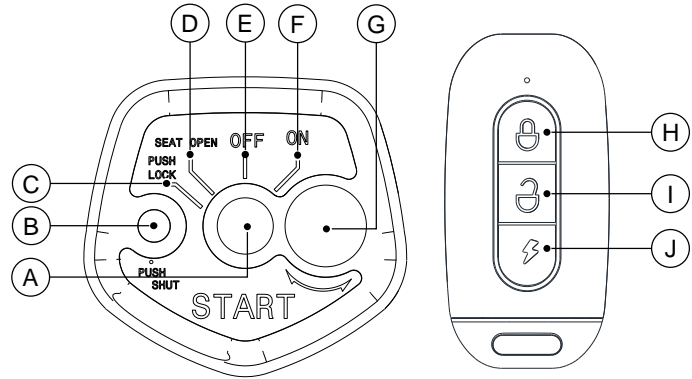
**4.3.3. Mở khóa yên xe****Thực hiện các bước sau đây để mở khóa yên xe:**

1. Từ vị trí OFF (E).
2. Xoay chìa khóa cổ/ khóa điện đến vị trí SEAT OPEN (D).

4.4. Vận hành xe điện của bạn**4.4.1. Khởi động xe**

1. Mở khóa xe.
2. Gạt chân chống cạnh lên.

3. Thoát chế độ Parking.

4. Từ từ vặn tay ga điện để tăng tốc xe.

4.4.2. Phanh xe

Trên cụm tay lái trái và phải là tay phanh. Bóp rà tay phanh và gia tăng lực bóp để giảm tốc hoặc dừng xe. Tay phanh bên phải điều khiển phanh bánh trước, tay phanh bên trái điều khiển phanh bánh sau. Khi bóp phanh, nên thả tay ga điện về vị trí ban đầu.

4.4.3. Dừng xe

Sau khi xe dừng hẳn, đưa xe vào chế độ Parking để vô hiệu hóa tay ga.

Nếu xe không chuyển động trong vòng 2 phút, xe tự động vào chế độ Parking.

4.4.4. Tắt xe

Tắt khóa điện/khóa cổ xe về vị trí OFF, khóa cổ xe và rút chìa khóa khỏi ổ khóa.

4.5. Hệ thống phanh

Má phanh: Cần kiểm tra định kỳ độ mòn của má phanh dựa trên giới hạn hành trình của cơ cấu phanh. Khi sự mài mòn của má phanh đến giới hạn, hãy mang xe đến NPP và XDV của VinFast để thay mới.

4.6. Giảm xóc

Việc kiểm tra hoạt động tốt của giảm xóc rất quan trọng trong việc góp phần tạo sự êm ái cho xe khi di chuyển. Bằng cảm nhận thực tế khi di chuyển, bạn có thể đánh giá khách quan được mức độ đàn hồi của giảm xóc.

4.7. Bánh xe và áp suất lốp

- Vành xe được kiểm tra xem có vết nứt, sự biến dạng cơ học trước mỗi lần vận hành.

- Trước khi vận hành cần kiểm tra áp suất lốp phù hợp với tốc độ di chuyển, tải trọng, điều kiện đường ướt/khô, đồng thời kiểm tra xem có vật sắc nhọn cắm trên lốp hay không, lốp có bị cắt, bị rách, nứt và nhìn thấy sợi gia cường bên trong, lốp có bị phồng rộp ở thành lốp hay không. Kiểm tra dấu chỉ thị mòn gai lốp, nếu gai lốp bị mòn cần thay lốp ngay lập tức.

5. THÔNG TIN VỀ PIN LITHIUM-ION VÀ SẠC ĐIỆN

Phần này trang bị cho người dùng một vài kiến thức khi sử dụng và sạc pin xe điện.

5.1. Pin Lithium-ion

5.1.1. Tổng quan về pin Lithium-ion

Pin Lithium-ion được đặt cố định dưới sàn để chân.

Thông tin an toàn:

- Không được tự ý tháo pin ra khỏi xe, mở, tháo, tác động vật lý mạnh lên pin (kể cả pin đã hỏng).
- Tránh việc gây ngắn mạch pin: Để rơi vật dẫn điện, nước lọt vào khu vực pin.
- Lưu trữ hoặc đỗ xe dài hạn trong điều kiện nhiệt độ môi trường cao trên 45°C hoặc dưới ánh nắng trực tiếp có thể làm giảm hiệu năng hoạt động của pin Lithium-ion.

Thông tin sử dụng:

- Khi nhiệt độ bên trong pin dưới -10°C, hoặc trên 40°C, hoặc dung lượng pin dưới 30%, hiệu năng của xe sẽ giảm xuống để đảm bảo an toàn.
- Dung lượng của pin sẽ giảm dần theo thời gian do đặc tính hao mòn tự nhiên.
- Không sử dụng pin của những dòng xe khác hoặc tự ý thay đổi tình trạng pin, việc đó sẽ dẫn đến hư hỏng các chi tiết điện trên xe.
- Việc sử dụng xe quá tải trọng cho phép có thể gây ra phồng và giảm tuổi thọ pin.
- Khi tắt xe, hệ thống điện tử trên xe vẫn tiêu thụ một lượng năng lượng nhỏ và dung lượng pin sẽ giảm dần theo thời gian.
- Khi có kế hoạch đỗ xe trên 14 ngày, bạn cần phải sạc pin trên 50%, sau đó tắt công tắc pin trong khoang chứa đồ dưới yên xe. Kiểm tra dung lượng pin định kỳ một tháng một lần và sạc lại pin khi dung lượng

giảm xuống dưới 30%. Ngoài ra, bạn có thể duy trì sạc pin liên tục trong thời gian không sử dụng xe, sạc sẽ tự động sạc lại pin khi dung lượng pin giảm xuống dưới 95%.

- Sau khi tắt xe, nếu dung lượng pin dưới 20%, pin sẽ được tắt hoàn toàn sau 1 ngày. Nếu dung lượng pin lớn hơn hoặc bằng 20%, xe sẽ định kỳ kiểm tra dung lượng pin 2 ngày/lần: Nếu dung lượng pin nhỏ hơn 20% hoặc sau 14 ngày kiểm tra, pin sẽ được tắt hoàn toàn. Bạn cần tắt sau đó bật lại công tắc pin để kích hoạt lại pin để sử dụng xe.
- Sau khi sử dụng, nếu dung lượng pin còn dưới 20%, cần phải sạc lại pin ngay trong vòng 3 ngày.
- Sạc đầy pin 100% cho xe ít nhất một lần mỗi tháng.

CHÚ Ý: Không cất giữ xe khi dung lượng pin nhỏ hơn 20%. Cất giữ pin khi dung lượng nhỏ hơn 20% trong thời gian dài có thể khiến pin bị hư hỏng hoàn toàn và bị từ chối bảo hành.

5.1.2. Hệ thống quản lý pin Lithium-ion

Mỗi pin Lithium-ion được tích hợp một hệ thống quản lý pin BMS để giám sát tình trạng hoạt động của pin và tối ưu quá trình sạc nhằm cung cấp hiệu năng tốt nhất, duy trì tối đa tuổi thọ của pin.

BMS có nhiều chức năng bảo vệ nhằm phòng ngừa rủi ro gây hư hỏng cho pin. Khi các chức năng bảo vệ được kích hoạt, pin có thể từ chối phản hồi và cắt điện đầu ra.

BMS luôn luôn làm việc khi người dùng lái xe và cất giữ xe.

Khi khối pin Lithium-ion gặp sự cố, cần liên hệ NPP và XDV của VinFast để được hỗ trợ.

5.2. Bộ sạc kèm theo xe

Tuân thủ hướng dẫn sử dụng đi kèm với sạc.

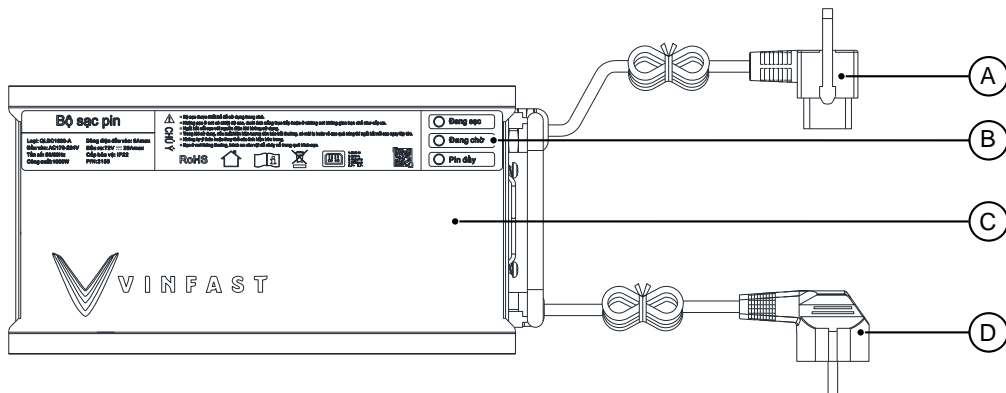

- A. Đầu ra cắm vào cổng sạc trên xe (DC)
- B. Đèn báo sạc 3 chế độ (Đang sạc/ Đang chờ/ Pin đầy)
- C. Thân sạc
- D. Phích cắm vào điện lưới xoay chiều (220V-AC)

5.3. Sạc điện cho xe

⚠ CẢNH BÁO!

Bộ sạc được thiết kế để sử dụng trong nhà, luôn sạc điện ở nơi thoáng mát, bảo vệ sạc và ổ cắm khỏi nước, hơi ẩm cũng như các chất lỏng khác, tránh xa các vật liệu dễ cháy. Kết nối khi có nước hoặc bụi trong cổng sạc và phích cắm có thể gây ra hỏa hoạn hoặc điện giật.

Chỉ sử dụng bộ sạc được cung cấp kèm theo xe hoặc bộ sạc tương đương được cung cấp bởi VinFast khi sạc điện. Sử dụng sai bộ sạc có thể gây hỏng hóc hệ thống điện trên xe và sự cố cháy nổ không mong muốn.

Đảm bảo rằng ổ cắm và dây điện dùng cho sạc đáp ứng đủ điện áp, dòng điện chỉ định trên bộ sạc di động, và đảm bảo phích cắm sạc kết nối chắc chắn với ổ cắm.

Không sử dụng ổ cắm, dây điện, bộ sạc khi có dấu hiệu hư hỏng, lỗi hay đã được chỉnh sửa.

Việc tiếp xúc với nguồn Điện áp cao có thể dẫn đến chấn thương nghiêm trọng hoặc nguy hiểm đến tính mạng.

Không chạm vào các tiếp điểm trên thiết bị sạc hoặc phía trong cổng sạc của xe.

Cẩn thận để không chạm hoặc nhét bất kỳ thứ gì vào lỗ ổ cắm sạc, lỗ cổng sạc khi kết nối bộ sạc với cổng sạc trên xe.

Ngay lập tức ngừng sạc nếu phát hiện các hiện tượng bất thường như mùi hoặc khói.

Bộ sạc 72V/20A được cung cấp kèm theo xe tiêu thụ công suất điện tối đa khoảng 1000W từ nguồn điện AC 220V/50Hz.

Nhiệt độ tối đa bên trong pin Lithium-ion trong khi sạc là 55°C. Nếu nhiệt độ bên trong pin vượt ngưỡng đó, pin sẽ từ chối sạc cho đến khi nhiệt độ được hạ xuống. Nhiệt độ bên trong pin Lithium-ion có thể lên đến 70°C sau khi hoạt động do tải nặng mặc dù nhiệt độ môi trường đang thấp hơn.

Pin Lithium-ion từ chối sạc là một tính năng tự bảo vệ của pin nhằm kéo dài tuổi thọ. Sạc ở nhiệt độ cao sẽ làm giảm tuổi thọ pin Lithium-ion.

THÔNG TIN VỀ PIN LITHIUM-ION VÀ SẠC ĐIỆN

Pin Lithium-ion sẽ hoạt động tốt nhất khi ở dải nhiệt độ 10°C đến 45°C. Không nên sạc khi nhiệt độ pin $\geq 45^{\circ}\text{C}$, sau khi sử dụng xe, nên đợi khoảng một giờ đồng hồ để nhiệt độ bên trong pin giảm, giúp tăng tuổi thọ của pin.

- **Bật công tắc pin trong khoang chứa đồ dưới yên xe trước khi cắm sạc vào xe. Nếu không bật công tắc pin, sẽ không thể sạc điện cho xe.**

CHÚ Ý: Duy trì dung lượng ở mức từ 20% đến 80% sẽ tốt hơn cho tuổi thọ của pin Lithium-ion. Đừng ngăn ngại sạc điện cho xe ngay khi có thể.

- *Thông tin về trạng thái sạc được cập nhật lên HMI và ứng dụng điện thoại nếu có kết nối.*
- *Trong quá trình sạc điện, tay ga và động cơ sẽ không hoạt động.*

5.3.1. Quy trình sạc điện cho xe

1. Tắt điện xe. Bật công tắc pin.
2. Mở nắp cổng sạc bên trong khoang chứa đồ dưới yên xe.
3. Kết nối đầu DC (A) của sạc vào cổng sạc trên xe.
4. Cắm đầu AC (C) của sạc vào ổ điện.
5. Đóng yên lại.

CHÚ Ý:

- *Bạn nên cắm đầu sạc vào xe trước, sau đó cắm phích nguồn vào ổ điện. Lưu ý cắm sạc dứt khoát để tránh việc kết nối bị chập chờn, sạc tự bảo vệ. Trong trường hợp kết nối bị chập chờn, hãy rút sạc và cắm trở lại để đảm bảo kết nối ổn định*
- *Để rút sạc: Nên tắt xe trước, sau đó rút phích điện rồi giắc sạc.*
- *Sau khi cắm sạc, vui lòng đợi ít nhất 30 giây trước khi bật khóa điện. Nếu rút sạc đột ngột khi đang sạc, vui lòng đợi ít nhất 10 giây và cắm sạc trở lại.*

5.3.2. Gợi ý khi sử dụng

- Trong trường hợp đèn xanh sáng hoặc đèn đỏ nhấp nháy sau khi cắm sạc, hãy rút phích nguồn AC của sạc và cắm trở lại.
- Sau khi pin Lithium-ion được sạc đầy 100%, pin vẫn được sạc với dòng điện nhỏ đến khi đèn chuyển sang màu xanh để giúp pin đạt được tối đa dung lượng và kéo dài tuổi thọ của pin.
- Nếu màn hình không sáng sau 45 giây kể từ khi bật khóa điện và hiện tượng này lặp đi lặp lại nhiều lần, hãy cắm sạc vào xe. Chờ để sạc xe ít nhất 1 phút, sau đó tháo sạc và khởi động lại xe.

5.3.3. Chỉ thị trên cụm đồng hồ đa chức năng HMI

Khi sạc điện đang hoạt động, biểu tượng  hiện lên trên HMI và xe sẽ không thể vận hành động cơ để đảm bảo an toàn.

5.3.4. Chỉ thị trên sạc điện

Sạc điện sử dụng đèn chỉ thị để thể hiện trạng thái sạc.

- Đang sạc (màu đỏ) sáng: Đang trong quá trình sạc.
- Đang sạc (màu đỏ) nhấp nháy: Sạc hoặc pin có sự cố.
- Đang chờ (màu xanh lam): Sạc chưa được kết nối vào xe
- Pin đầy (màu xanh lá) : Hoàn thành quá trình sạc.

5.4. Lắp thêm thiết bị điện lên xe

CẢNH BÁO!

Không lắp thêm bất kỳ thiết bị điện nào lên xe trừ khi được sự cho phép của VinFast. Các thiết bị đó có thể gây hư hỏng xe, ngăn cản sự hoạt động bình thường của các thiết bị khác trên xe, và/hoặc làm giảm đáng kể phạm vi hoạt động của xe và/hoặc giảm tuổi thọ của pin Lithium-ion.

6. BẢO DƯỠNG VÀ ĐIỀU CHỈNH ĐỊNH KỲ

6.1. Thông tin cơ bản

6.1.1. Khuyến nghị

- Bảo dưỡng và kiểm tra định kỳ đảm bảo cho xe luôn ở trong tình trạng tốt nhất. Bảo dưỡng xe đúng cách là điều kiện thiết yếu cho sự vận hành an toàn và tiết kiệm chi phí sửa chữa xe. Do đó, nên kiểm tra xe trước khi lái và kiểm tra định kỳ theo đúng lịch bảo dưỡng của VinFast.
- VinFast khuyến khích khách hàng bảo dưỡng và kiểm tra xe theo lịch bảo dưỡng định kỳ tại các NPP và XDV của VinFast để trải nghiệm dịch vụ chất lượng.

6.1.2. Lịch trình bảo dưỡng

STT	Nội dung bảo dưỡng	Quãng đường xe chạy hoặc thời gian sử dụng tùy theo điều kiện nào đến trước											
		x 1000 km	1	5	10	15	20	25	30	35	40	45	50
		Tháng thứ	1	6	12	18	24	30	36	42	48	54	60
1	Tay phanh	KT	KT	KT	KT	KT	KT	KT	KT	KT	KT	KT	KT
		-	BT	BT	BT	BT	BT	BT	BT	BT	BT	BT	BT
2	Đèn/còi/hiển thị đồng hồ	KT	KT	KT	KT	KT	KT	KT	KT	KT	KT	KT	KT
3	Vỏ bọc, tay ga	KT	KT	KT	KT	KT	KT	KT	KT	KT	KT	KT	KT
4	Chân chống cạnh/chân chống đứng	KT	KT	KT	KT	KT	KT	KT	KT	KT	KT	KT	KT
		-	BT	BT	BT	BT	BT	BT	BT	BT	BT	BT	BT
5	Kiểm tra cơ cấu khóa yên xe	-	BT	BT	BT	BT	BT	BT	BT	BT	BT	BT	BT
6		Cổng kết nối	KT	KT	KT	KT	KT	KT	KT	KT	KT	KT	KT

STT	Nội dung bảo dưỡng	Quãng đường xe chạy hoặc thời gian sử dụng tùy theo điều kiện nào đến trước											
		x 1000 km	1	5	10	15	20	25	30	35	40	45	50
		Tháng thứ	1	6	12	18	24	30	36	42	48	54	60
	Pin Lithium-ion	Hình dáng bên ngoài	-	KT	KT	KT	KT	KT	KT	KT	KT	KT	KT
7	Dầu phanh		KT	KT	KT	KT	KT	KT	KT	KT	KT	KT	KT
8	Phanh trước		KT	KT	KT	KT	KT	KT	KT	KT	KT	KT	KT
9	Ống dầu phanh trước		KT	KT	KT	KT	KT	KT	KT	KT	KT	KT	KT
10	Vành xe trước	Hình dạng bên ngoài	KT	KT	KT	KT	KT	KT	KT	KT	KT	KT	KT
		Bu-lông bắt	KT	KT	KT	KT	KT	KT	KT	KT	KT	KT	KT
		Bi trục trước	KT	KT	KT	KT	KT	KT	KT	KT	KT	KT	KT
11	Lốp xe trước	Độ sâu hoa lốp	-	KT	KT	KT	KT	KT	KT	KT	KT	KT	KT
		Áp suất hơi	KT	KT	KT	KT	KT	KT	KT	KT	KT	KT	KT
12	Cổ phốt		KT	KT	KT	KT	KT	KT	KT	KT	KT	KT	KT
			-	-	-	-	BT	-	-	-	BT	-	-
13	Giảm xóc trước		KT	KT	KT	KT	KT	KT	KT	KT	KT	KT	KT
14	Phanh sau		KT	KT	KT	KT	KT	KT	KT	KT	KT	KT	KT
15	Dây phanh sau		KT	KT	KT	KT	KT	KT	KT	KT	KT	KT	KT
16	Vành xe sau	Hình dạng bên ngoài	KT	KT	KT	KT	KT	KT	KT	KT	KT	KT	KT
		Bu-lông bắt	KT	KT	KT	KT	KT	KT	KT	KT	KT	KT	KT
		Bi trục sau	KT	KT	KT	KT	KT	KT	KT	KT	KT	KT	KT

BẢO DƯỠNG VÀ ĐIỀU CHỈNH ĐỊNH KỲ

STT	Nội dung bảo dưỡng	Quãng đường xe chạy hoặc thời gian sử dụng tùy theo điều kiện nào đến trước											
		x 1000 km	1	5	10	15	20	25	30	35	40	45	50
		Tháng thứ	1	6	12	18	24	30	36	42	48	54	60
17	Lốp xe sau	Độ sâu hoa lốp	-	KT	KT	KT	KT	KT	KT	KT	KT	KT	KT
		Áp suất hơi	KT	KT	KT	KT	KT	KT	KT	KT	KT	KT	KT
18	Giảm xóc sau		KT	KT	KT	KT	KT	KT	KT	KT	KT	KT	KT
19	Động cơ		-	KT	KT	KT	KT	KT	KT	KT	KT	KT	KT

Ghi chú: KT = Kiểm tra, BT = Bôi trơn bằng mỡ, TT = Thay thế

CHÚ Ý:

- Vì sự an toàn của bạn, nên mang xe đến các NPP và XDV của VinFast để thực hiện kiểm tra và bảo dưỡng.
- Với quãng đường trên HMI đọc được cao hơn quãng đường được đề cập trên lịch bảo dưỡng thì lặp lại chu kỳ bảo dưỡng như trên.
- Việc bảo dưỡng nên được thực hiện thường xuyên hơn nếu bạn thường lái xe trong điều kiện ẩm ướt, bụi, nước, lên dốc, đường xấu...

6.2. Những nguyên tắc bảo dưỡng cơ bản

6.2.1. Kiểm tra phanh trước và sau

Nên kiểm tra độ mòn của phanh trước và sau định kỳ theo lịch bảo dưỡng và bôi trơn định kỳ.

Má phanh trước:

Mỗi má phanh đều có rãnh báo độ mòn má phanh (1), giúp kiểm tra độ mòn má phanh mà không phải tháo phanh ra. Để kiểm tra độ mòn má phanh, hãy kiểm tra rãnh báo độ mòn. Nếu má phanh bị mòn tới mức rãnh báo gần như biến mất, hãy mang xe đến NPP và XDV của VinFast để được thay bộ má phanh mới.

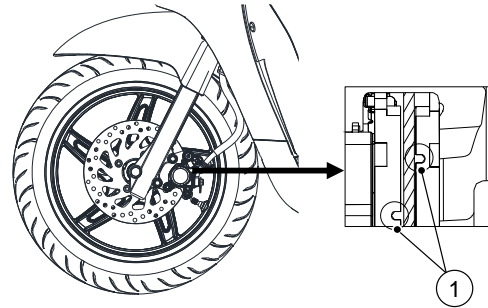
**Guốc phanh sau:**

Kiểm tra độ mòn của guốc phanh dựa trên hành trình tự do của tay phanh. Nếu hiệu quả phanh giảm, cần mang xe đến NPP và XDV của VinFast để được kiểm tra và thay thế guốc phanh mới.

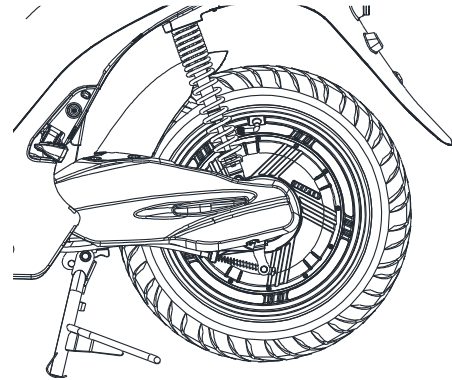

6.2.2. Kiểm tra mức dầu phanh

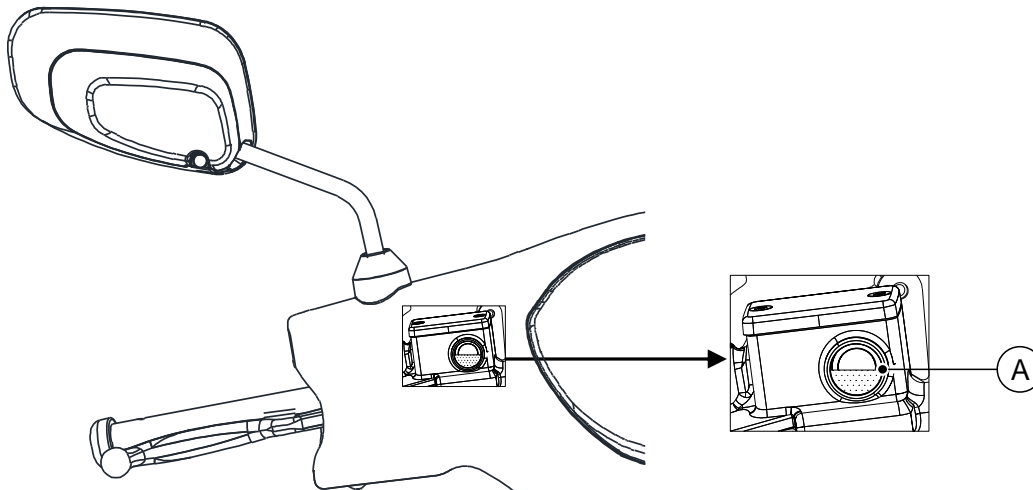

Không để dầu phanh tụt xuống dưới ngưỡng (A).

Dầu phanh khuyến cáo sử dụng: DOT 4

⚠ CẢNH BÁO!

Việc bảo dưỡng không đúng cách có thể làm giảm tính năng phanh. Hãy chú ý những điểm sau:

- Dầu phanh không đủ sẽ dẫn tới tình trạng không khí lọt vào hệ thống phanh và làm giảm tính năng phanh.
- Vệ sinh sạch nắp châm dầu trước khi tháo ra. Chỉ sử dụng dầu phanh DOT4 trong bình đậy kín.
- Chỉ sử dụng dầu phanh khuyến cáo để tránh làm mòn gioăng cao su, gây ra rò rỉ dầu phanh.
- Bổ sung bằng dầu phanh cùng loại. Bổ sung dầu phanh khác ngoài loại DOT4 sẽ gây ra phản ứng hóa học độc hại.
- Khi bổ xung dầu, tránh không để nước lọt vào bình chứa. Nước sẽ làm giảm đáng kể điểm sôi của dầu phanh do sự hóa hơi.

CHÚ Ý: Dầu phanh có thể ăn mòn bề mặt được sơn và chi tiết nhựa. Lau sạch ngay những chỗ dầu phanh tràn ra.

Khi má phanh bị mòn, thông thường dầu phanh sẽ dần dần giảm. Mức dầu phanh thấp sẽ chỉ báo cho biết má phanh bị mòn và/hoặc rò rỉ hệ thống phanh, do đó hãy kiểm tra kỹ tình trạng mòn má phanh và rò rỉ hệ thống phanh. Nếu mức dầu phanh giảm đột ngột, hãy đến NPP và XDV của VinFast để kiểm tra nguyên nhân trước khi lái xe.

Khi thay bộ má phanh mới, cần kiểm tra lại mực dầu phanh và điều chỉnh lại mực dầu phanh.

6.2.3. Thay dầu phanh

Nên đến NPP và XDV của VinFast để kiểm tra dầu phanh theo lịch trình bảo dưỡng và bôi trơn quy định.

6.2.4. Kiểm tra và bôi trơn tay phanh trái-phải

Hoạt động của tay phanh (trái/phải) phải được kiểm tra trước mỗi lần vận hành xe và nên bôi trơn chốt xoay (A) nếu cần thiết.

Chất bôi trơn khuyến cáo: **Mỡ bôi trơn**

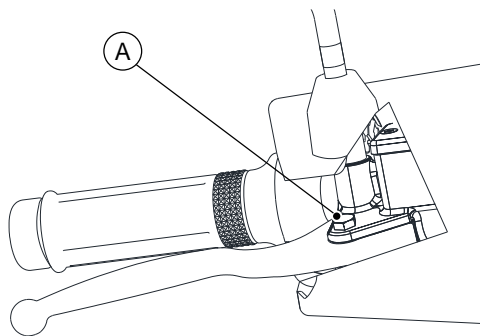

6.2.5. Kiểm tra độ rơ của tay phanh

Áp dụng cho tay phanh phải. Khi bóp phanh, không nên có độ rơ tự do ở cuối tay phanh. Nếu xảy ra, hãy liên hệ NPP và XDV của VinFast để kiểm tra hệ thống phanh.

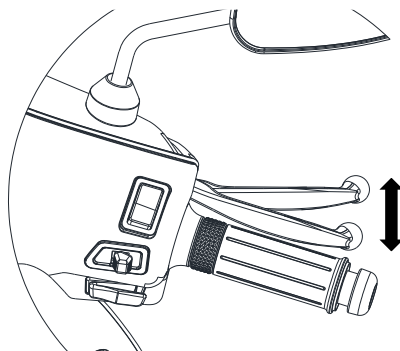

⚠ CẢNH BÁO!

Cảm giác mềm bất thường khi bóp phanh là dấu hiệu cho thấy khí lọt vào dầu phanh. Khi đó bạn phải mang xe tới NPP và XDV của VinFast để kiểm tra và xả khí trước khi sử dụng. Vì khí trong dầu phanh làm giảm tính năng phanh và có thể làm mất điều khiển và gây tai nạn.

6.2.6. Công tắc đèn phanh

Đèn phanh thường chỉ được kích hoạt khi bóp phanh, nên sẽ bật sáng trước khi phanh có hiệu lực. Nếu đèn phanh không sáng khi bóp phanh, bạn nên mang đến NPP và XDV của VinFast.

6.2.7. Đèn/Còi/Công tắc/Đồng hồ

Kiểm tra chức năng hoạt động cơ bản của hệ thống đèn, còi, công tắc, HMI theo lịch trình bảo dưỡng.

6.2.8. Kiểm tra giảm xóc trước

Tình trạng hoạt động của giảm xóc trước cần phải được kiểm tra định kỳ như quy định trong lịch hướng dẫn bảo dưỡng định kỳ.

Kiểm tra tình trạng:

- Kiểm tra bề mặt ống nhún xem có bị hư hỏng không, có rò rỉ dầu giảm chấn không.

Kiểm tra hoạt động:

- Dựng xe trên bề mặt bằng phẳng và giữ xe thẳng đứng. Lưu ý giữ xe chắc chắn để tránh nguy hiểm do xe bị đổ.
- Trong khi bóp phanh trước, nhún giảm xóc lên xuống vài lần để xem hoạt động nhún và hồi có trơn tru, êm ái không.

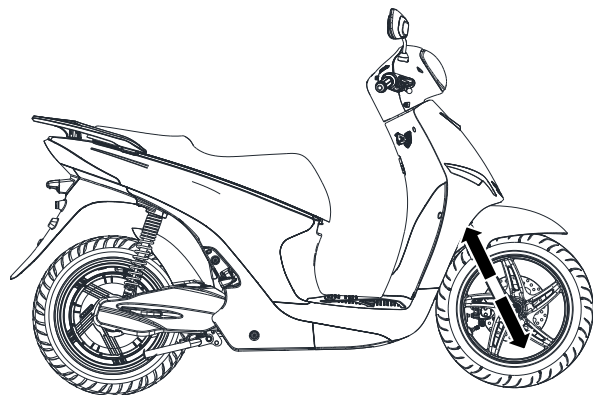

CHÚ Ý: Nếu phát hiện có sự hư hỏng hay bất cứ sự hoạt động bất thường nào của giảm xóc trước, hãy đến NPP và XDV của VinFast để kiểm tra.

6.2.9. Bánh trước

⚠ CẢNH BÁO!

Giữ chắc chắn để tránh nguy hiểm do xe đổ.

Kiểm tra lực xiết tiêu chuẩn:

Đai ốc trục: **40 - 45 Nm.**

6.2.10. Lớp xe***Lớp xe và áp suất lốp***

Lớp xe là bộ phận tiếp xúc duy nhất giữa xe và mặt đường. Sự an toàn ở mọi điều kiện lái xe phụ thuộc vào diện tích tiếp xúc ít với mặt đường. Do đó, cần đặc biệt chú ý đến tình trạng lốp khi cần thiết.

Áp suất bơm lốp: Áp suất bơm lốp cần phải được kiểm tra và điều chỉnh trước khi lái.

⚠ CẢNH BÁO!

Vận hành xe với lốp xe không đúng tiêu chuẩn sẽ gây ra nguy cơ mất an toàn cho người sử dụng do mất kiểm soát.

Áp suất bơm lốp xe cần phải được kiểm tra và điều chỉnh khi lốp xe nguội (ví dụ: khi nhiệt độ của lốp xe bằng với nhiệt độ của môi trường bên ngoài).

Áp suất bơm lốp xe phải được điều chỉnh theo tốc độ vận hành và tải trọng của người điều khiển, người ngồi sau, hàng hóa và phụ kiện được cung cấp theo xe này.

⚠ CẢNH BÁO!

Không vận hành xe quá tải trọng cho phép. Việc điều khiển xe quá tải trọng có thể gây mất an toàn và ảnh hưởng đến chất lượng của xe.

Kiểm tra lốp xe

Nên kiểm tra kỹ lốp xe trước mỗi lần vận hành. Nếu rãnh ta-lông xuất hiện các đường chéo ngang (độ sâu tối thiểu rãnh ta-lông), nếu đinh hay mảnh vỡ sắc nhọn đâm vào lốp xe, hãy đến NPP và XDV của VinFast để thay lốp xe mới ngay lập tức.

Độ sâu tối thiểu rãnh ta-lông (trước và sau): **0,8 mm**

1. Thành lốp
2. Vị trí chỉ thị độ mòn của lốp
3. Độ sâu rãnh ta-lông

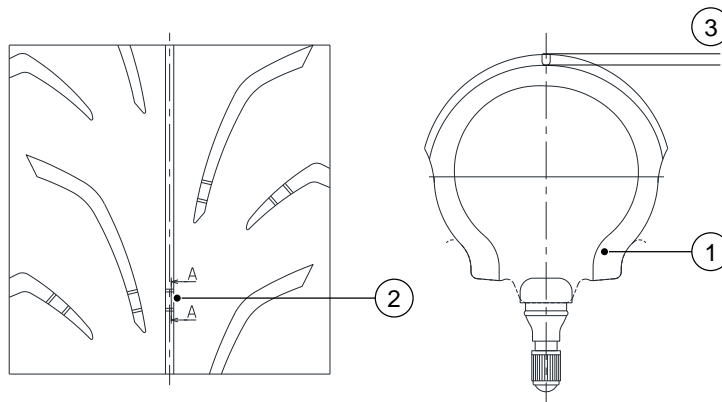

⚠ CẢNH BÁO!

Hãy đến NPP và XDV của VinFast để thay lốp xe đã bị mòn quá mức. Sử dụng lốp mòn quá mức sẽ làm giảm tính ổn định của xe và dễ dẫn đến mất kiểm soát.

Việc thay toàn bộ bánh xe và các chi tiết liên quan đến phanh nên do NPP và XDV của VinFast thực hiện vì chúng tôi có kỹ năng và kinh nghiệm chuyên môn để thực hiện việc đó.

Lái xe ở tốc độ vừa phải sau khi thay lốp vì bề mặt lốp phải “quen với” mặt đường để phát huy các đặc tính tối ưu.

Thông tin về lốp

Mẫu xe này được trang bị lốp không săm và van khí lốp.

Lốp xe bị lão hóa ngay cả khi không được sử dụng hoặc ít sử dụng. Vết nứt rãnh ta-lông và cao su thành lốp, đôi khi kèm theo biến dạng cốt lốp. Tình trạng lốp xe cũ và bị lão hóa sẽ được các chuyên gia kiểm tra để xác định chắc chắn xem có thể còn phù hợp để sử dụng trong tương lai hay không.

6.2.11. Vành mâm đúc

Để phát huy tối đa tính năng hoạt động, độ bền, sự an toàn khi vận hành xe, nên lưu ý một số điểm sau đây liên quan đến vành bánh xe.

- Vành xe nên được kiểm tra trước mỗi lần vận hành xem có nứt hay cong gì không. Nếu có hư hại, hãy mang xe đến NPP và XDV của VinFast để thay mới. Không được thực hiện bất kỳ sửa chữa nào đối với vành bánh xe. Nên thay vành xe đã bị nứt hoặc biến dạng.
- Nên cân chỉnh vành xe sau mỗi lần thay lốp hoặc thay mới vành bánh xe. Vành xe đảo sẽ gây khó điều khiển, giảm tính năng hoạt động, giảm tuổi thọ của lốp.

6.2.12. Kiểm tra vòng bi bánh xe

Ổ bi bánh xe trước và sau phải được kiểm tra định kỳ theo lịch bảo dưỡng và bôi trơn quy định. Nếu thấy moay-ơ bánh xe bị rơ lỏng hay quay bánh xe không trơn tru, hãy mang xe đến NPP và XDV của VinFast để kiểm tra ổ bi.

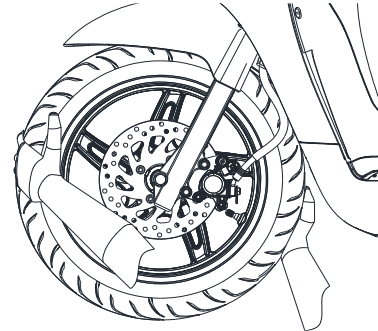

6.2.13. Kiểm tra và bôi trơn chân chống đứng và chân chống cạnh

Hoạt động của chân chống chính và chân chống cạnh phải được kiểm tra mỗi lần vận hành xe. Các chốt xoay (A) và (B), bề mặt tiếp xúc phải được bôi trơn nếu cần thiết.

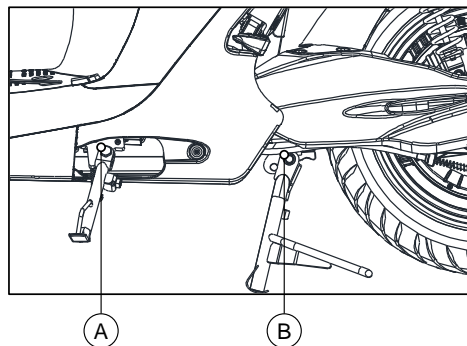

⚠ CẢNH BÁO!

Nếu chân chống chính hoặc chân chống cạnh gập lên, hạ xuống không trơn tru, hãy đem xe đến NPP và XDV của VinFast để được kiểm tra, sửa chữa. Nếu chân chống chính hoặc chân chống cạnh không được gập lên và vẫn tiếp xúc với mặt đất sẽ làm cho người điều khiển xe bị chi phối và mất kiểm soát.

Chất bôi trơn khuyến cáo: **Mỡ bôi trơn**

6.2.14. Kiểm tra cổ phốt

Nếu bộ bi, bát phốt bị mòn, rơ lỏng có thể gây nguy hiểm. Vì vậy, hoạt động của cổ phốt phải được kiểm tra định kỳ theo lịch bảo dưỡng và bôi trơn theo quy định.

Quy trình kiểm tra:

- Dựng xe lên bằng chân chống đứng. Lưu ý giữ xe chắc chắn để tránh nguy hiểm do xe bị đổ.
- Dùng hai tay nắm đầu dưới của ống giảm xóc, lắc về phía trước và sau. Nếu cảm thấy có độ rơ lỏng, hãy mang xe đến NPP và XDV của VinFast để kiểm tra và sửa chữa.

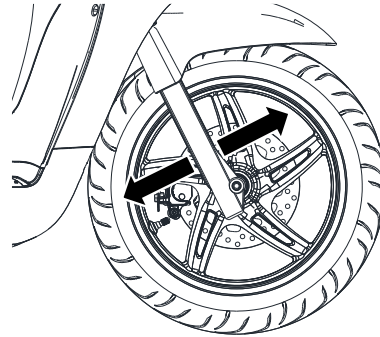

6.2.15. Pin Lithium-ion

Trong quá trình sử dụng xe, việc đi vào những điều kiện đường xóc có thể làm ảnh hưởng đến pin Lithium-ion và các tình trạng lắp ráp cực pin Lithium-ion bị thay đổi. Do vậy pin Lithium-ion cần được kiểm tra định kỳ tình trạng bên ngoài và tình trạng lắp ráp các cực pin Lithium-ion.

7. XỬ LÝ SỰ CỐ

Đối với hầu hết các lỗi đơn giản, người dùng chỉ cần sử dụng ứng dụng điện thoại để đọc lỗi và nhận hướng dẫn xử lý sự cố.

7.1. Cụm đồng hồ đa chức năng HMI hiện biểu tượng lỗi

- Xem các mã lỗi hiển thị trên cụm đồng hồ HMI.
- Dùng ứng dụng điện thoại để đọc lỗi và nhận hướng dẫn.
- Khuyến cáo nên mang xe đến NPP và XDV ủy quyền của VinFast để được xử lý.

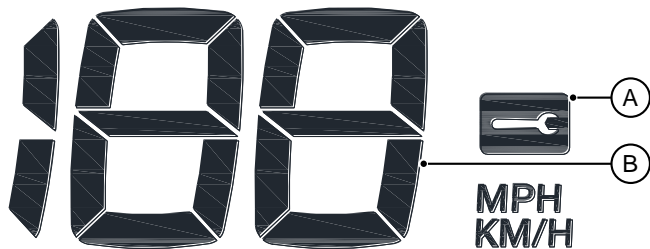

Nếu hệ thống tự chẩn đoán phát hiện ra lỗi, biểu tượng cảnh báo lỗi (A) sẽ hiển thị trên cụm đồng hồ đa chức năng.

Mã lỗi sẽ được hiển thị tại vị trí (B). Vui lòng tham khảo bảng mã lỗi bên dưới.

Bảng mã lỗi

Mã lỗi	Mô tả	Mã lỗi	Mô tả
10	Lỗi tay ga	38	BMS bảo vệ do nhiệt độ quá thấp khi xả
12	Lỗi phần cứng MCU	42	BMS bảo vệ quá dòng nạp Pack không phục hồi
13	Lỗi cảm biến tốc độ động cơ	43	BMS bảo vệ quá dòng xả Pack không phục hồi
14	Điện áp cấp vào MCU quá thấp	44	BMS bảo vệ quá nhiệt khi nạp không phục hồi
15	Điện áp cấp vào MCU quá cao	45	BMS bảo vệ quá nhiệt khi xả không phục hồi
16	MCU bảo vệ quá nhiệt	46	BMS bảo vệ quá dòng Pre-discharge
17	MCU bảo vệ quá dòng	47	BMS bảo vệ ngắn mạch đầu ra
18	Động cơ bị kẹt	48	Lỗi phần cứng khối pin Lithium-ion
19	Lỗi cảm biến nhiệt độ MCU	49	Bảo vệ quá nhiệt CD-FET
20	Lỗi bộ nhớ EEPROM MCU	50	Mất tín hiệu MCU
30	BMS bảo vệ quá áp khối pin Lithium-ion	51	Mất tín hiệu BMS
32	BMS bảo vệ quá dòng nạp khối pin Lithium-ion	57	Chập mạch chân điều khiển DC-DC của VCU của SCU
33	BMS bảo vệ quá dòng xả khối pin Lithium-ion	66	Xe bị VinFast khóa
34	BMS bảo vệ quá nhiệt khi nạp	68	Mất tín hiệu HMI

XỬ LÝ SỰ CỐ

Mã lỗi	Mô tả	Mã lỗi	Mô tả
35	BMS bảo vệ do nhiệt độ quá thấp khi nạp	92	Mất tín hiệu MCU
37	BMS bảo vệ quá nhiệt khi xả		

7.2. Vận ga xe không chạy

- Kiểm tra chỉ thị chế độ Parking và chỉ thị phanh trên HMI.
- Kiểm tra xem đã rút sạc khỏi xe chưa.

7.3. Xe liên tục báo chống trộm

- Dùng khóa điều khiển RF tạm dừng hoặc tắt cảnh báo chống trộm.

7.4. Không khởi động được xe

Bật điện xe nhưng xe không có phản hồi gì:

- Tắt khóa điện đi, tắt-bật công tắc pin trong khoang chứa đồ dưới yên xe, sau đó thử khởi động lại.
- Nếu không thành công, bạn hãy liên hệ hỗ trợ kỹ thuật.

8. CHĂM SÓC VÀ BẢO QUẢN XE

8.1. Chăm sóc xe

Thường xuyên vệ sinh và đánh bóng xe để duy trì tuổi thọ của xe. Một chiếc xe được vệ sinh sạch sẽ có thể dễ dàng phát hiện ra các vấn đề trực trặc.

Muối biển hoặc muối trên đường đi có thể làm tăng khả năng rỉ sét cho xe. Do vậy, luôn nhớ phải rửa xe sạch sẽ sau khi đi trên những đoạn đường gần biển hoặc có muối trên đường.

8.2. Rửa xe

Hãy để động cơ, bộ điều khiển động cơ, phanh, pin lithium-ion và các chi tiết có nhiệt độ cao nguội hẳn trước khi rửa xe.

1. Loại bỏ bùn đất ra khỏi xe bằng vòi nước có áp suất thấp.
2. Nếu cần, hãy dùng một miếng xốp hoặc khăn mềm nhúng vào dung dịch tẩy rửa nhẹ để lau xe.
 - Vệ sinh đèn pha và các chi tiết bằng nhựa khác thật cẩn thận để tránh làm xước chúng.
 - Tránh phun nước trực tiếp vào các chi tiết của hệ thống điện.
3. Xả sạch xe bằng nhiều nước và dùng giẻ mềm lau khô xe.
4. Sau khi xe đã được lau khô, hãy bôi trơn các chi tiết chuyển động trên xe.
 - Chắc chắn rằng dầu bôi trơn không bám vào phanh hoặc lốp xe. Đĩa phanh, má phanh bị bám dầu bôi trơn sẽ làm giảm đáng kể hiệu quả phanh và có thể gây ra tai nạn.
5. Bôi một lớp dầu bảo quản để chống rỉ sét cho xe.
 - Không sử dụng dầu bảo quản có chứa hóa chất hoặc chất tẩy rửa mạnh. Vì những chất này có thể làm hư hỏng các chi tiết kim loại và sơn nhựa trên xe. Không để dầu bảo quản bắn vào lốp xe và phanh.

CHĂM SÓC VÀ BẢO QUẢN XE

- Nếu trên xe có các chi tiết sơn mờ, tránh không để dầu bảo quản bám vào các chi tiết đó.

CHÚ Ý:

- Trước khi rửa xe, hãy bỏ các vật dụng dễ bị hư hỏng khi bị dính nước ra khỏi khoang chứa đồ dưới yên xe, ví dụ: Đồ điện tử (sạc, điện thoại, laptop ...), sách vở, tài liệu ...
- Không phun trực tiếp vào các vị trí có phốt cao su như phốt trục động cơ, trục bánh trước.
- Không sử dụng vòi nước có áp lực cao để rửa xe.
- Làm khô phanh sau khi rửa xe.
- Không phun nước trực tiếp vào dưới yên xe.
- Không phun nước trực tiếp vào khu vực xung quanh đèn pha, đèn trang trí, cụm đèn hậu, cụm công tắc trên tay lái, cảm biến chân chống cạnh, ổ khóa điện, khóa điều khiển RF.
- Không được bôi dầu bảo quản hoặc dầu làm bóng lên bề mặt các chi tiết sơn mờ.
- Rút chìa khóa, đóng nắp bảo vệ ổ khóa trước khi rửa xe.

8.3. Vận chuyển xe

Nếu cần phải vận chuyển xe, nên sử dụng ô tô chuyên chở hoặc ô tô tải có sàn phẳng, ô tô có trang bị thang tải hoặc thang nâng xe và có dây chằng chắc chắn. Không được kéo rê xe một bánh hoặc hai bánh trên đường.

⚠ CẢNH BÁO!

Kéo rê xe trên đường có thể gây hư hỏng hoàn toàn hệ thống điện trên xe.

9. THÔNG SỐ KỸ THUẬT

9.1. Mã số nhận dạng phương tiện

Hãy ghi chép lại và cất cẩn thận các mã số nhận dạng phương tiện quan trọng. Các mã này đặc biệt hữu ích khi bạn cần đặt phụ tùng ở các NPP và XDV của VinFast hay cần tham khảo trong các trường hợp xe bị mất cắp.

SỐ KHUNG	
SỐ ĐỘNG CƠ	
SỐ KHÓA ĐIỆN/KHÓA CỔ XE	

9.1.1. Số khung

Số khung được đóng vào khung xe ở vị trí (A) như hình vẽ.

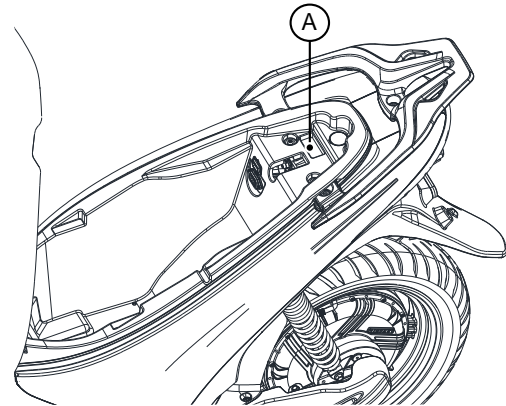

THÔNG SỐ KỸ THUẬT

Số khung gồm 17 ký tự.

R	P	X	N	4	L	H	H	V	*	E	1	2	3	4	5	6
---	---	---	---	---	---	---	---	---	---	---	---	---	---	---	---	---

Ý nghĩa:

RPX	Mã nhà sản xuất, lắp ráp xe. RPX = Công ty cổ phần sản xuất và kinh doanh VinFast
N4	Mã số loại xe. N4 = V5 LITE LFP
L	Mã kiểu pin sử dụng. L = Pin Lithium-ion
H	Mã kiểu động cơ. H = Động cơ nằm trong vành sau
H	Mã nhóm xe. H = Xe mô tô 2 bánh điện
V	Mã thị trường bán xe. V = Việt Nam
*	Mã năm sản xuất khung. N = 2022 P = 2023 R = 2024 S = 2025 T = 2026
E	Mã nhà máy xe máy điện của Công ty cổ phần sản xuất và kinh doanh VinFast.
123456	Số thứ tự sản xuất khung.

9.1.2. Số động cơ

Số động cơ được khắc ở vị trí (B) phía bên trái của động cơ theo hướng người lái.

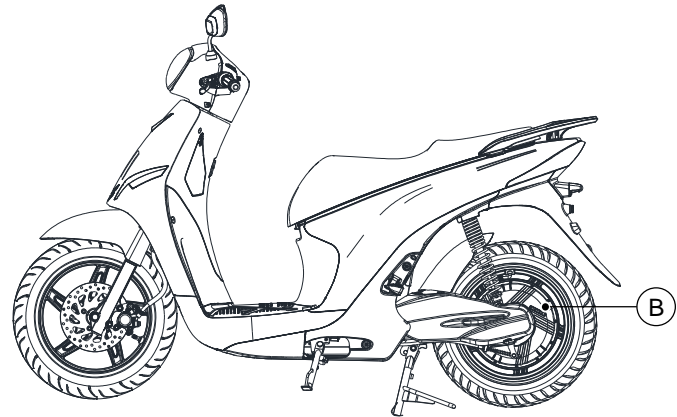

Số động cơ gồm 18 ký tự.

V	F	H	C	H	B	C	Y	Y	M	M	D	D	N	X	X	X	X
---	---	---	---	---	---	---	---	---	---	---	---	---	---	---	---	---	---

Ý nghĩa:

VFH: Mã nhà sản xuất.

C: Điện áp danh định

H: Cấp công suất danh định của động cơ

B: Loại vỏ động cơ

C: Loại bộ điều khiển động cơ

YYMMDD: Năm-tháng-ngày sản xuất

N: Ca sản xuất

XXXX: Số sê-ri của động cơ.

THÔNG SỐ KỸ THUẬT

9.1.3. Số khóa điện/khóa cổ xe

Số khóa điện/khóa cổ xe là chuỗi gồm 5 ký tự được dùng để sao chép chia khóa khi cần thiết. Chuỗi ký tự này được khắc lên thân chìa khóa của bộ khóa điện/khóa cổ xe.

9.2. Thông số kỹ thuật

ĐỘNG CƠ	
Loại động cơ	Động cơ điện một chiều không chổi than
Bộ điều khiển	Bộ điều khiển động cơ hiệu suất cao, phanh tái sinh
Vận tốc lớn nhất	70 km/h
HỆ THỐNG PIN LITHIUM-ION	
Loại pin	Lithium-ion
Dung lượng danh định	48 Ah
Khối lượng trung bình	28 kg
Điện áp danh định	70,4 V
Thời gian sạc tiêu chuẩn (Thời gian sạc tùy tình trạng của pin như mức điện áp khi bắt đầu sạc và độ chai)	5,5 giờ
TRUYỀN ĐỘNG	
Bộ truyền động	Truyền động trực tiếp
HỆ THỐNG KHUNG/GIẢM XÓC/PHANH	
Giảm xóc trước	Có
Giảm xóc sau	Có

Phanh trước	Đĩa
Phanh sau	Tang trống
KÍCH THƯỚC CƠ BẢN	
Khoảng cách trục bánh trước-sau	1320 mm
Dài x Rộng x Cao	1912 x 693 x 1128 mm
Khoảng sáng gầm xe	135 mm
Chiều cao yên	770 mm
Góc quay lái lớn nhất của tay lái sang trái/phải	42°±2/42°±2
Thể tích khoang chứa đồ dưới yên	25 lít
KHỐI LƯỢNG	
Khối lượng bản thân (xe và pin)	110 kg
Phân bố bánh trước	46 kg
Phân bố bánh sau	64 kg
Tải trọng cho phép (bao gồm người lái, người ngồi sau và các vật dụng kèm theo)	130 kg
Số người cho phép chở (người lái và người ngồi sau)	02 người
Khối lượng toàn bộ	240 kg
BÁNH XE	
Bánh trước (kích cỡ, tải trọng, tốc độ, áp suất)	90/90-14; 46P; 200 kPa
Bánh sau (kích cỡ, tải trọng, tốc độ, áp suất)	120/70-14; 61P; 225 kPa

A series of horizontal dashed lines for taking notes, consisting of 22 lines.



VINFAST

Cùng bạn bứt phá mọi giới hạn

CÔNG TY CỔ PHẦN SẢN XUẤT VÀ KINH DOANH VINFAST



Khu kinh tế Đình Vũ - Cát Hải, Đảo Cát Hải, Thị trấn Cát Hải
Huyện Cát Hải, Thành phố Hải Phòng, Việt Nam



1900 23 23 89



vinfastauto.com